



PLASTIC OMNIUM



Enquête et conteneurisation
pour la collecte des ordures ménagères

| Producteurs | Bacs |
|------------------------|--|
| 1 & 2 personnes | 120 litres  |
| 3 personnes | 180 litres  |
| 4 personnes et + | 240 litres  |
| Résidences secondaires | 180 litres  |
| Immeubles | 360 & 660 litres  |



120 litres



240 litres



360 litres



660 litres



Fabrication française à Langres (52). Usine certifiée ISO 9001

Produits recyclés et recyclables : cuves intégrant jusqu'à 100 % de matière recyclée (bacs HS, rebuts de production, flacons issus de la collecte sélective)



Conformes aux normes européennes et certification du LNE

Limitation du bruit : au roulement et à l'ouverture/fermeture du couvercle.

CONFIDENTIAL

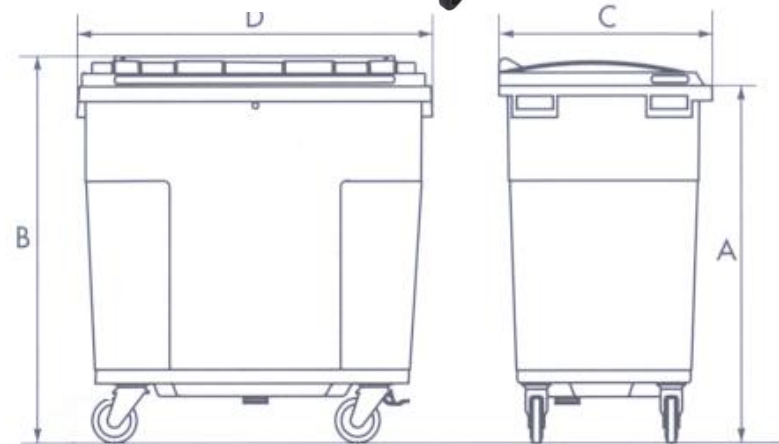
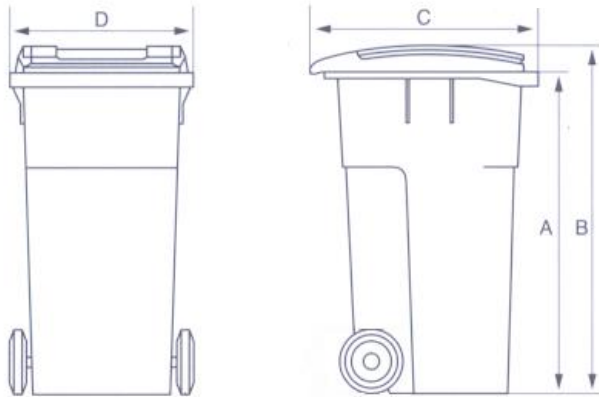

| Litrage | HAUTEUR HORS TOUT CUVE A | HAUTEUR HORS TOUT B | LONGUEUR HORS TOUT C | LARGEUR HORS TOUT D | POIDS A VIDE KG | CHARGE ACCEPTABLE KG |
|---------|-----------------------------------|---------------------------|----------------------------|---------------------------|--------------------|----------------------------|
| 120 | 905 | 960 | 550 | 480 | 9,6 | 50 |
| 180 | 1010 | 1080 | 725 | 485 | 13,3 | 75 |
| 240 | 1000 | 1075 | 725 | 580 | 13,5 | 100 |
| 360 | 1010 | 1090 | 850 | 620 | 19 | 145 |

| Litrage | HAUTEUR HORS TOUT CUVE A | HAUTEUR HORS TOUT B | LARGEUR HORS TOUT C | LONGUEUR HORS TOUT D | POIDS A VIDE KG | CHARGE ACCEPTABLE KG |
|---------|-----------------------------------|---------------------------|---------------------------|----------------------------|--------------------|----------------------------|
| 500 | 1000 | 1100 | 655 | 1240 | 34 | 200 |
| 660 | 1065 | 1165 | 775 | 1265 | 38 | 250 |
| 770 | 1215 | 1320 | 775 | 1265 | 41 | 300 |

FACE AVANT : Logo de la CC en marquage à chaud en face avant des bacs

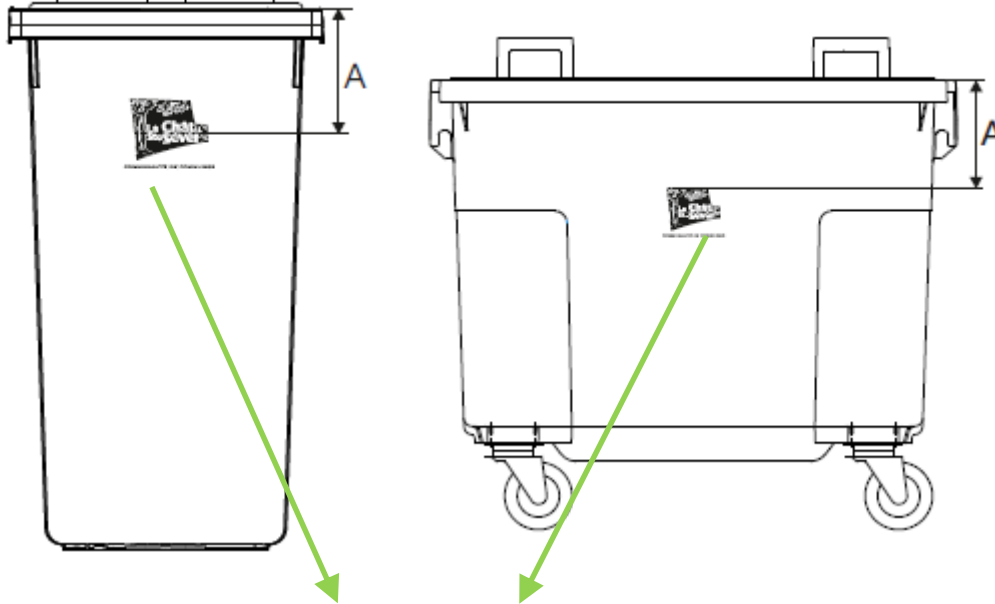

FACE ARRIERE : Etiquette adresse avec coordonnées de la CC



| | Septembre | Octobre | Novembre | Décembre |
|---|-----------|---------|----------|----------|
| <u>PREPARATION :</u> Mise à disposition de la BDD par la CC Import de la BDD Validation du courrier Publipostage du courrier Préparation de l'enquête en ligne Enquête en ligne Fabrication des bacs Réception des bacs Préparation des tournées Recrutement et formation du personnel | | | | |
| <u>ACTIONS TERRAIN :</u> Enquête / Distribution simultanées des particuliers Enquête puis livraison des professionnels, administrations, immeubles Permanences en dépôts | | | | |
| <u>REUNIONS HEBDOMADAIRES</u> | | | | |
| <u>REMISE DU BILAN ET DE LA BASE DE DONNEES</u> | | | | |

Pour les particuliers :

- ✓ Enquête et distribution simultanées
- ✓ Un passage puis un deuxième passage en fin de journée
- ✓ Si administré présent :
 - Vérification des éléments sur le PDA
 - Remise du bac
- ✓ Si absent : dépose d'un avis de passage renvoyant vers les dépôts et permanences



Pour les professionnels, administrations et immeubles :

1. Enquête préalable
2. Distribution dans un second temps